

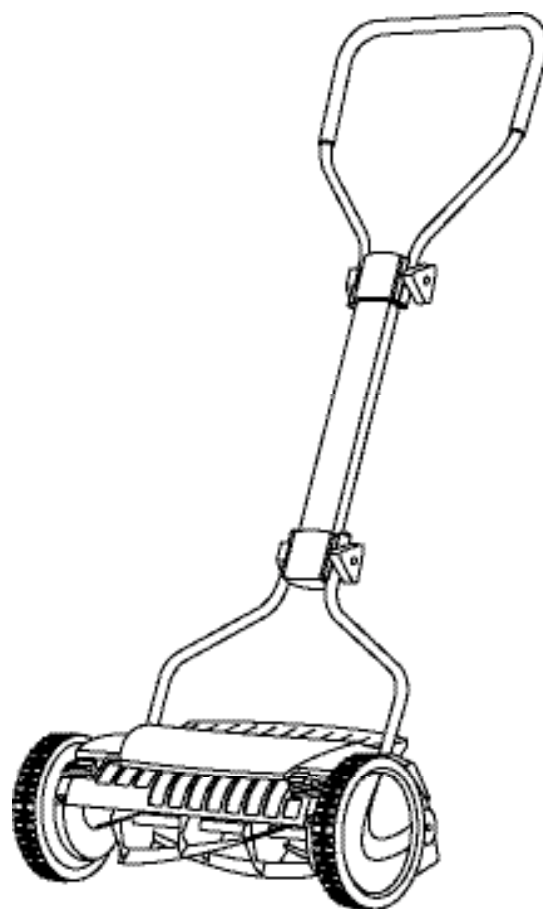

Reel Mower
Tondeuse à main
Handrasenmäher
Cortacésped de carrete





GB	Instructions for use	8-14
FR	Mode d'emploi	15-21
DE	Gebrauchsanweisung	22-28
ES	Instrucciones de uso	29-35

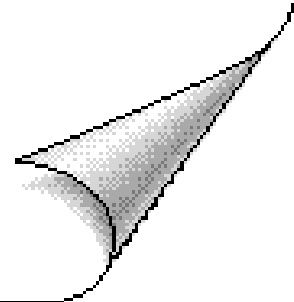

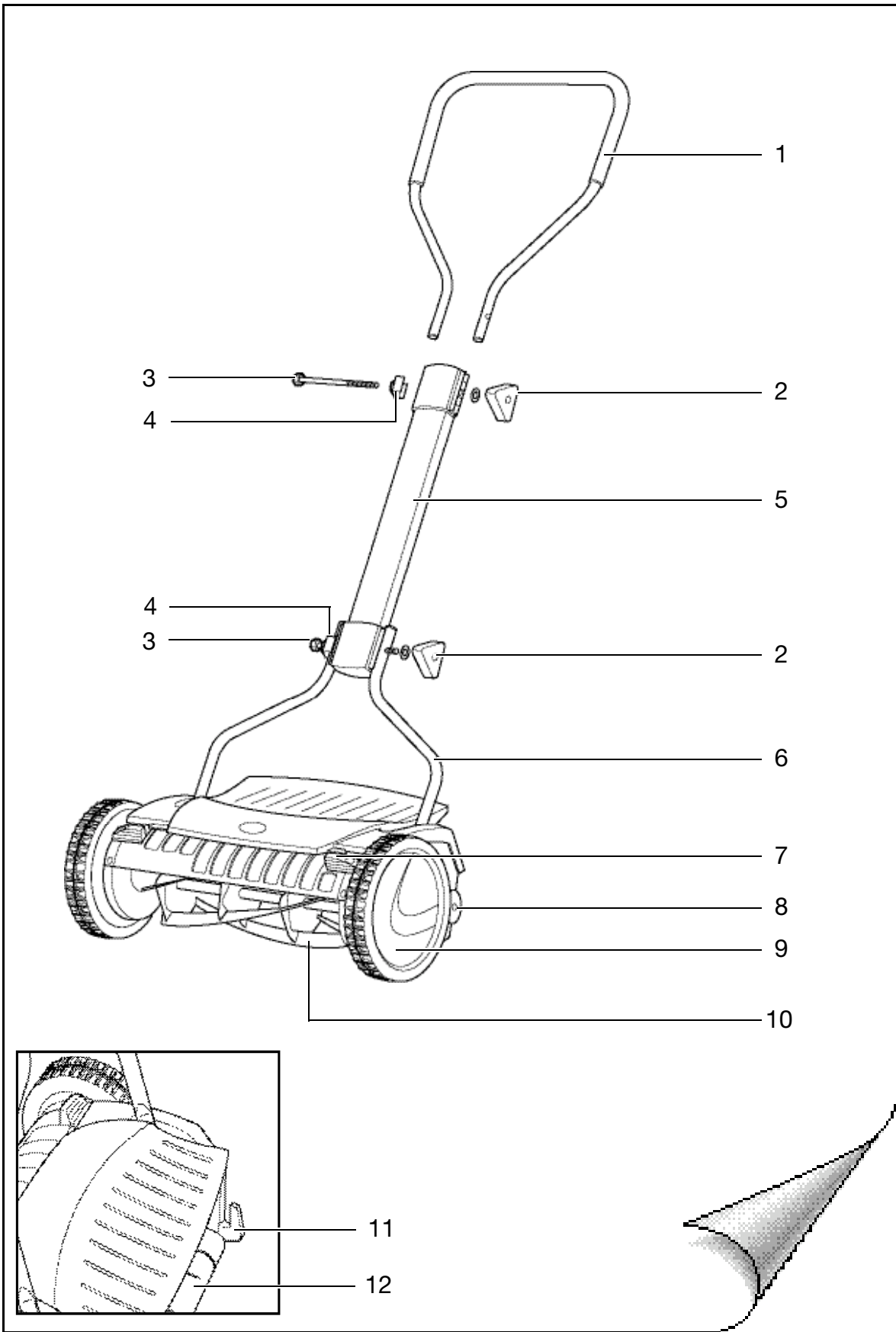

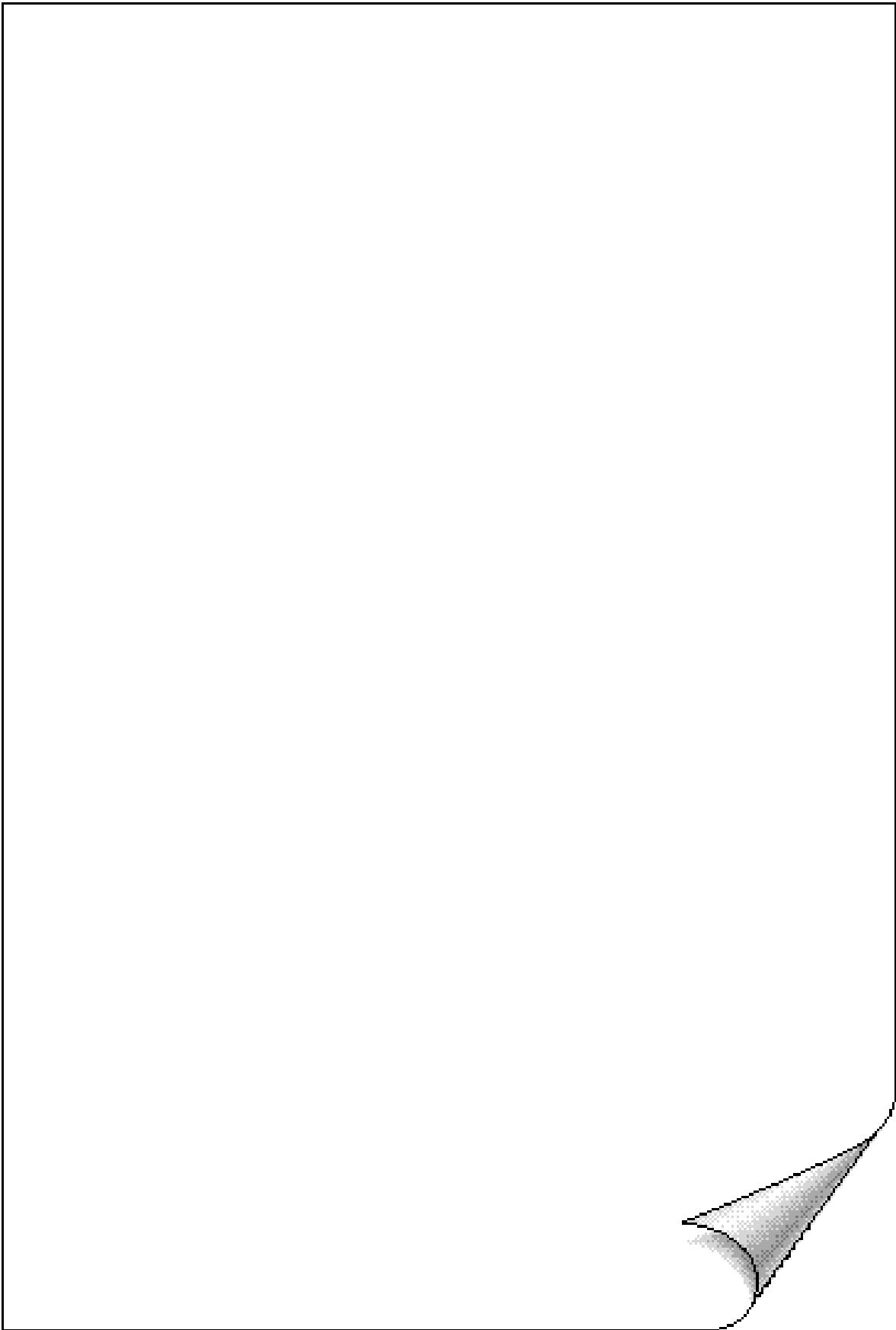

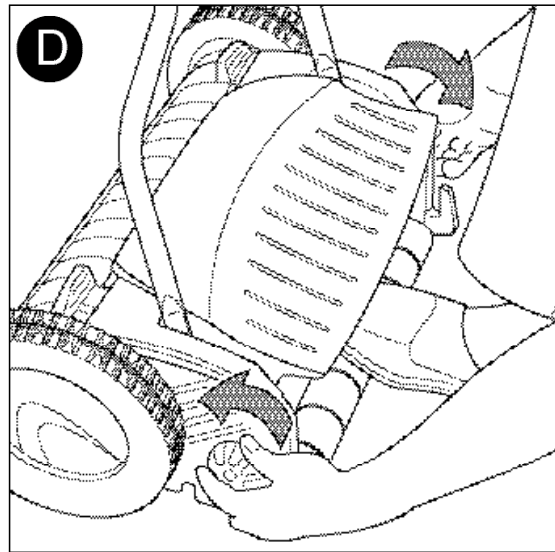
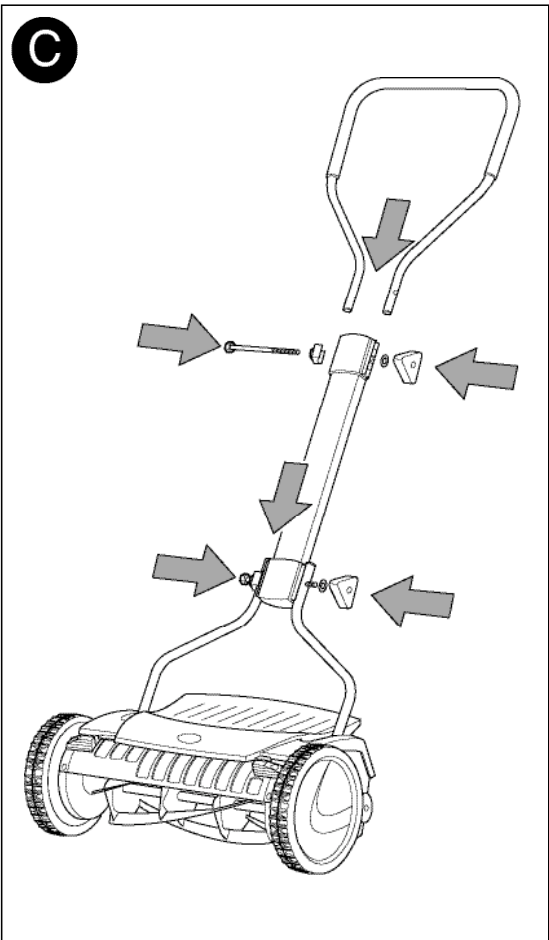
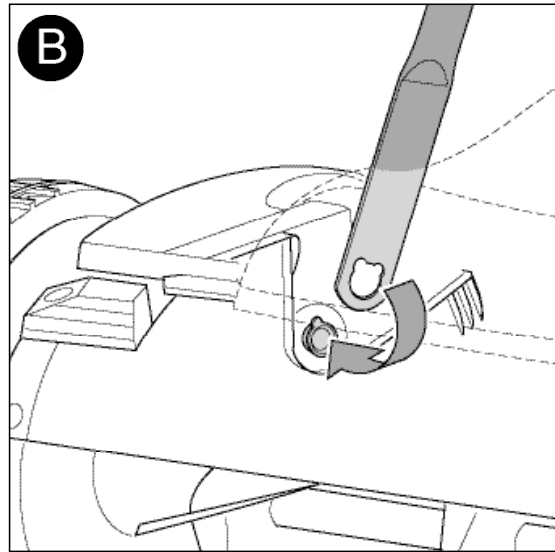
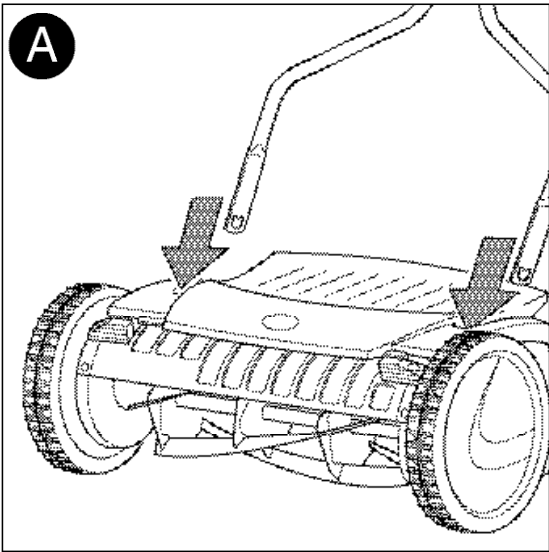

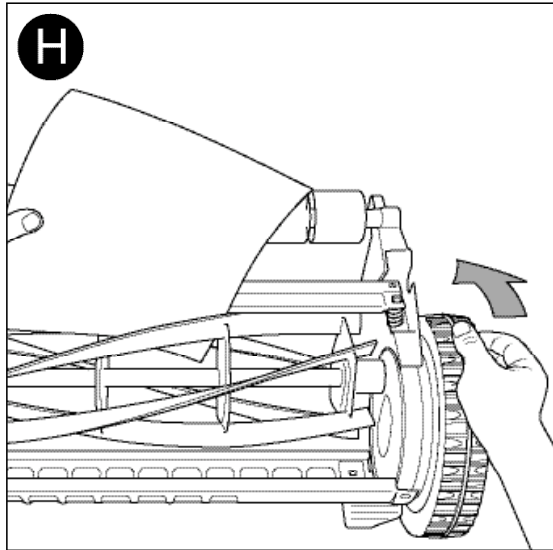
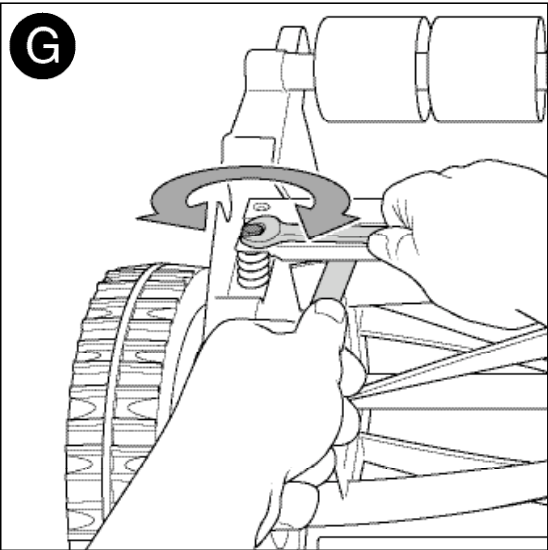
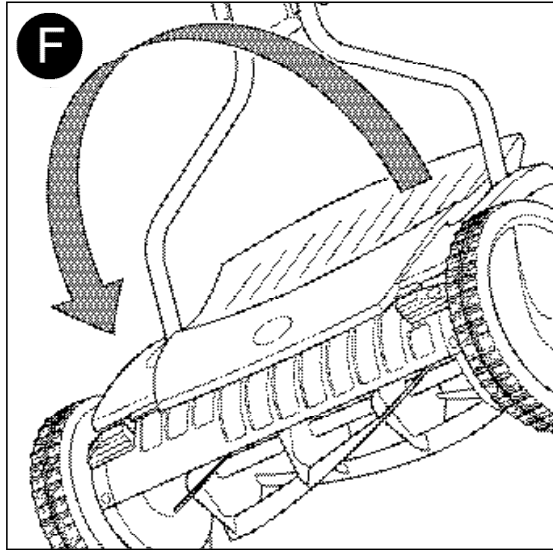
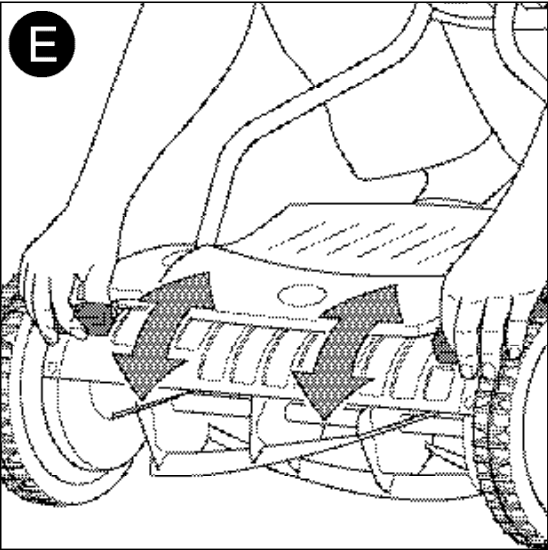



1

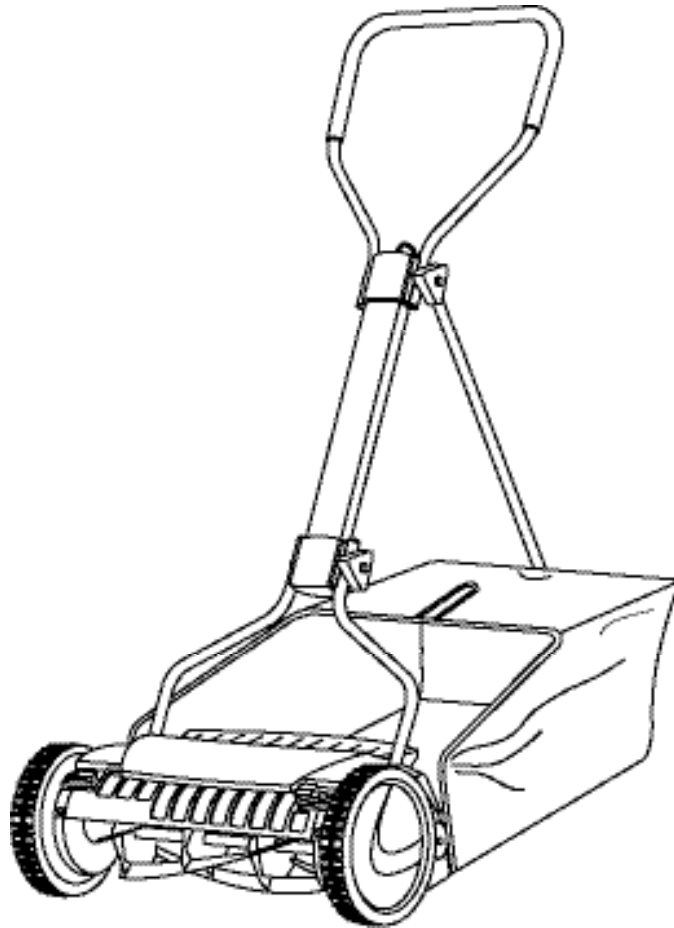

Contents

Operating parts	8
General notes on safety	8
Use in accordance with purpose	9
Scope of supply	9
Fitting the guide handle	9
Putting into operation	9
Safety information for mowing	10
How to cut properly	11
Maintenance, care and storage	11
Tips	12
Environmental protection	12
Troubleshooting	12
Elimination of faults	13
Disposal of appliance	13
Warranty	13

Operating parts

- 1 Upper section of the guide handle
- 2 Clamping grip
- 3 Frame clamping screw
- 4 Clamping part
- 5 Middle section of the guide handle
- 6 Lower section of the guide handle
- 7 Handle bolts
- 8 Fixing nuts
- 9 Wheels
- 10 Blade roller
- 11 Suspension hooks for grass catcher
- 12 Roller

General notes on safety

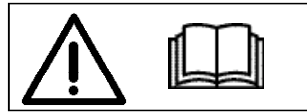

Please carefully read the operating instructions before setting up and starting your mower and adhere to the general and safety instructions enclosed therein. Use this operating manual and the safety instructions in order to familiarise yourself with the implement, the adjusting parts and the correct use.

Keep the operating instructions in a safe place and pass them on to the next owner.

All safety instructions are always intended for your own safety!

! To avoid damage or danger by improper use, the instructions for use should be carefully kept and followed!

! If you give the appliance to another person then you should also supply them with the instructions for use!

! Always use the appliance for the appropriate purpose!

! Remember that the user or operator is responsible for all accidents that occur involving other people or their property.

! Never mow your lawn if other people, especially children and pets are nearby.

! People with nervous disorders should not operate the appliance when alone in order to avoid any possible danger!

! Children are not aware of the hazards of this appliance. Therefore close supervision is necessary when the appliance is used by children!

! Keep packaging material e.g. plastic bags out of the reach of children!

! Protect the appliance against weather conditions (humidity, frost).

! Local regulations may specify a minimum age for users of this type of gardening equipment.

Use in accordance with purpose

The appliance is only intended for cutting lawns and areas of grass in domestic gardens and allotments.

Adherence to the instructions for use enclosed by Mantis is a precondition for the proper use of the equipment. The instructions for use also include the operating, care and maintenance instructions.

We must expressly note that we do not accept any liability under the product liability act for any damages resulting from use for any other purpose than the intended use, incorrect operation or non-professional repairs. In this case no guarantee will be given!

The appliance is not intended for professional purposes!

Scope of supply

Checking all the parts are Included:

The box contains the following parts:

- Reel Mower
- 1 upper section of the guide handle
- 1 middle section of the guide handle
- 2 lower section of the guide handle
- Assembly parts for the guide handle in a plastic bag
- 1 thickness gauge
- 1 user's manual

Fitting the guide handle

Pictures **A** and **B**

I Insert the lower section of the guide handle (6) through the opening of the unit as shown. The boreholes on the lower section of the guide handle (6) must be pushed over the handle bolts.

Note!

The lower section of the guide handle can only be pushed onto the handle bolts when the cut-outs in the boreholes and the nose of the handle bolts are over each other. Once both are over each other, the handle will slide over the bolt and is then secured in place.

 Do not use force!

I Repeat the process with the second lower section of the guide handle on the opposite side.

Picture **C**

I Connect the components as shown from the bottom upwards. To assemble, insert the frame clamping screw (3) through the clamping part (4) and the boreholes. Push the washer over the frame clamping screw and hand-tighten the screw with the clamping grip (2).

Putting into operation

Setting the cutting height

Pictures **D** and **E**

I Place the mower on a solid, flat surface. Stand behind the mower so that you can place a foot on the roller (12).

I Loosen both lock nuts (8).

I Using both hands, set the desired cutting height with the adjusting handles (7).

Note!

The scales on the cutting adjustment indicate the approximate cutting height:

14 mm = shortest cut

45 mm = longest cut

Ensure that the cutting height marking arrows on both sides indicate the same cutting height on the scale. The cutting equipment may only be set so deep that the lower blade cannot touch the ground regardless of any unevenness present.

! Once you have set the correct cutting height, tighten the two lock nuts again (8).

Safety information for mowing



! Before each use, check the mower visually to ensure that nuts, bolts and the cutting equipment are not worn or damaged.

Do not use the equipment if safety devices (safety covers) and/or if the cutting device is damaged or worn.

Never disable safety devices.



! Only use when visibility is sufficient. Never use the equipment in the rain or in damp, wet conditions.

! When mowing, wear sturdy shoes with non-slip grip soles together with long trousers.

Attention! Rotating cutting equipment.

Danger of cutting from sharp blades.



! Be careful! The rotating blade roller (10) can cause serious injuries. Always keep the safety distance between the user and blade roller shown by the push bar.

Never place your hands or feet on or under the cutting equipment.

The cutting equipment continues to rotate after you stop mowing!



! Check the area that you want to mow beforehand to avoid damage to the mower or to living beings and objects. Stones, wood, wires and other foreign bodies must be removed. Objects that are caught by the cutting equipment can be flung out uncontrollably. Keep bystanders away from the danger zone.

! If the cutting equipment or the mower hits an obstacle or foreign body, you should check the mower for damage.

! Take extra care when mowing on embankments and slopes:

- make sure you are on firm ground and always mow across a slope.
- only push the equipment at walking pace.
- do not mow on excessively steep slopes.
- Danger of stumbling! Take special care when moving backwards and when pulling the appliance.

How to cut properly

The appliances can cut grass up to the following lengths: 140 mm.

Note! If you want a well-looked after lawn, the grass must always be kept shorter.

| At the beginning of the cutting period, and with new lawns, select a relatively high cutting height and gradually reduce this each time you mow the lawn. If you want to have a well-manicured lawn, set the cutting height to approx. 20 mm.

| Cut the grass every week if possible. Frequent cutting forces the growth into the cut stalk and makes it resistant. If possible, always cut the grass when it is relatively dry. To obtain a clear pattern, push the appliance in straight lines at an even walking pace. The cutting paths should overlap by a few centimetres to avoid leaving strips of grass.

Maintenance, care and storage

Maintenance covers all work required to keep the mower in good operating condition. Regular checks (firm fit of screw connections, cracks, damage) and replacement of damaged or worn parts will help prevent accidents and mower failures.

| Clean the mower after use and lightly grease the bearings.

Grease the cutting blades.

| Store the mower in a dry room.

| Models with contactless cutting technology cannot be re-sharpened due to the special cutting geometry. The cutting equipment (consisting of the lower blade and blade roller) must, if necessary, be replaced as a complete set. Ask your retailer, he will be pleased to advise you. Repairs on the mower and the installation of blades may only be implemented by appropriate specialist workshops.

| Have your mower checked in the autumn where

possible so that it is ready to use in the next mowing season.



| For safety reasons, only use original spare parts supplied by the manufacturer or parts that have been authorised by the manufacturer.

| We expressly point out that in accordance with product liability laws, we are not liable for any damage caused by our units if this damage is due to improper repair or if parts exchanged are not our original parts or parts approved by us, and if the repairs were not carried out at service centre authorised by the manufacturer or by an authorised specialist. The same applies to spare parts and accessories.

Adjusting the cutting equipment

Pictures **F** and **G**

The cutting equipment on your mower was correctly set before leaving our factory. If the lawn cut becomes untidy after longer use, correct the lower blade position.

Attention! Rotating cutting equipment.

Danger of cutting from sharp blades.



| Working on the cutting equipment can lead to serious injury from cuts. Always wear protective gloves when implementing changes in settings or maintenance work on the cutting equipment. The cutting equipment continues to rotate after you stop mowing!

| Turn the mower upside down through 180° so that the blade roller points upwards.

| Insert the supplied thickness gauge between the blade of the blade roller and the lower blade on the left-hand side.

| Turn the hexagonal screw with a 10 mm open-

end wrench clockwise until the thickness gauge is lightly in contact. Repeat this procedure on the right-hand side of the mower.

Checking the cutting equipment with a cutting test

Picture **H**

Attention! Rotating cutting equipment.
Danger of cutting from sharp blades.



Working on the cutting equipment can lead to serious injury from cuts. Always wear protective gloves when implementing changes in settings or maintenance work on the cutting equipment. The cutting equipment continues to rotate after you stop mowing!

Rotate the blade roller to test it; none of the 5 blades should touch or rub on the lower blade.

Carry out a cutting test as shown with newspaper. To rotate the blade roller, turn the roller. Never put your hand into the cutting equipment.

Tips

Mowing with the grass catcher (accessories)

Picture **I**

You do not have to rake up the grass clippings if you use the grass catcher. This is available as an accessory from specialist retailers.

To ensure clippings are correctly collected, ensure that the lawn is dry and that you push the mower at a relatively fast speed.

Environmental protection

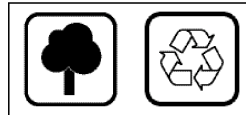

The packing material and the unit and accessories are made of materials that can be recycled.

Appropriate separation and disposal of the remaining materials helps recycling.

Troubleshooting

General

Faults usually occur if the appliance has not been handled, cared for or maintained properly. The following table "Elimination of faults" contains the most common faults and remedies to eliminate these faults. If you have any other problems, please contact your nearest service centre authorised by the manufacturer, or your nearest authorised specialist dealer.

Elimination of faults

Fault	Possible Cause	Remedy
Abnormal noises, lawnmower rattles	Screws on the cutting equipment or mower housing are loose	Tighten bolts
Lawn turning yellow, cut not clean	Blade is too blunt Cutting height too low Cutting gap between blade roller and lower blade is too large	Change blade Use a slightly higher cutting height Readjust cutting gap with thickness gauge
The appliance leaves deep tracks	Ground softened by water, lawn too wet	Allow lawn to dry, do not mow if grass is wet

Disposal of appliance



This symbol on the product, operating instructions or packaging indicates that this product, at the end of its service life, may not be disposed of as normal household waste.

It must be disposed of at a collection point for the recycling of electric and electronic appliances.

Materials are to be recycled according to their classification. Through the correct disposal of the used appliance, recycling of materials and other forms of recycling, you are making a valuable contribution towards the protection of our environment.

Please ask your local authorities for a list of appropriate recycling points.

Warranty

The manufacturer warrants its products for exclusively non-commercial use for a period of 24 months from the date of original purchase.

This warranty does not affect statutory warranty claims. The warranty covers all substantial faults of the product, which are caused by defects in material and workmanship. If a product exhibits such a defect we will, at our option, repair or replace it without cost for parts and labour provided the following requirements are fulfilled:

- The product must have been sold to the customer in a legally correct way.
- The original receipt with the customer's address, date of purchase, model and product designation is presented as proof of purchase.
- The product must have been purchased within the EC.
- The product was handled properly and according to the recommendations in the operating instructions.

- It is essential that the product has been maintained and cleaned according to the information in the operating instructions. No attempt to disassemble or repair the product has been made by either the buyer or an unauthorised third party.
- It must be ensured that only original replacement parts and original accessories approved by the manufacturer are used. There may be an increased risk of consequential damage and accidents if non-original parts or non-original accessories are used. This warranty does not cover consequential damages.
- The product must be either taken directly or sent with postage paid to an authorised service centre.
- The original receipt must be sent with the product.
- The warranty does not cover damage from misuse, abuse, use of unsuitable, non-original or unauthorised interchangeable parts, replacement parts or accessories, as well as improper maintenance and cleaning.

The products contain various components that are subject to normal or use-related wear. The warranty does not extend to these wearing parts.

In particular the following components relating to this product are excluded:

Blades / blade bar / drive belt / care roller / blade roller / lower blade / cutting plate / cutting line / cutting head cover / saw blade / nickel-cadmium-cell (battery) / brush / aerator cylinder.

The manufacturer warranty does not affect existing warranty claims between the customer and the dealer / seller.

Contenu

Pièces de fonctionnement	15
Consignes de sécurité générale	15
Utilisation conforme aux prescriptions	16
Contenu de la livraison	16
Montage du système de guidage	16
Mise en service	16
Consignes de sécurité à respecter lors de la tonte	17
Conseil pratique de tonte	18
Entretien et rangement	18
Conseils	19
Protection de l'environnement	19
Dépannage	19
Tableau de dépannage	20
Mise au rebut de l'appareil	20
Garantie	20

Pièces de fonctionnement

- 1 Partie supérieure du guidon
- 2 Poignée de serrage à tige
- 3 Vis de tension du montant
- 4 Dispositif de serrage
- 5 Partie centrale du guidon
- 6 Partie inférieure du guidon
- 7 Manettes de réglage
- 8 Ecrous de blocage
- 9 Roues
- 10 Cylindre à couteaux
- 11 Crochet de fixation pour le bac de récupération
- 12 Rouleau de guidage

Consignes de sécurité générale

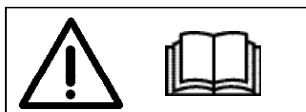

Veillez lire attentivement le présent mode d'emploi avant le montage et la mise en service de votre appareil et respectez les consignes y figurant ainsi que les consignes de sécurité jointes. Utilisez ce mode d'emploi pour vous familiariser avec l'appareil, les éléments de réglage et son exploitation conforme ainsi qu'avec les prescriptions de sécurité. Conservez précieusement ce mode d'emploi et donnez-le, le cas échéant, au propriétaire suivant de l'appareil.

Toutes les consignes de sécurité sont aussi destinées à votre sécurité personnelle !

| Afin d'éviter tout dommage ou danger suite à une utilisation inappropriée, suivre attentivement le mode d'emploi et le conserver avec précaution !

| Si l'appareil est donné à une autre personne, y joindre le mode d'emploi !

| Utilisez l'appareil de manière conforme à l'emploi prévu !

| N'oubliez pas que le conducteur de la machine ou l'utilisateur est responsable des accidents impliquant des tiers ou de leur propriété.

| Ne tondez jamais pendant que des personnes, notamment des enfants, ou des animaux se trouvent à proximité.

| Afin d'éviter tout risque d'accident, les individus souffrant de troubles moteurs ne doivent en aucun cas utiliser cet appareil sans l'assistance d'une autre personne !

| Les enfants ne sont pas toujours conscients des dangers que peuvent présenter les appareils. C'est pourquoi il y a lieu de les surveiller lorsqu'ils emploient un appareil !

| Le matériel d'emballage (ex: sac plastique) ne doit pas être laissé à la portée des enfants !

| Gardez l'appareil à l'abri de l'humidité et du gel.

| Certaines dispositions légales peuvent prévoir un âge d'utilisation minimum.

Utilisation conforme aux prescriptions

L'appareil se destine exclusivement à la tonte de gazons et de surfaces d'herbe dans le jardin privé.

Le respect du mode d'emploi fourni par Mantis est indispensable pour une mise en œuvre correcte de l'appareil. Le manuel contient aussi des informations sur les conditions d'exploitation, de maintenance et d'entretien.

Nous signalons expressément que la loi sur la responsabilité des produits ne nous oblige pas à couvrir les dommages éventuels en cas d'une utilisation non conforme, d'une erreur de manipulation ou d'une réparation non effectuée par un professionnel. Les prestations de garantie sont également exclues dans de tels cas.

L'appareil n'est pas prévu pour un usage commercial !

Contenu de la livraison

Contrôle d'exhaustivité

Le carton d'emballage contient les pièces suivantes :

- la tondeuse à main
- 1 partie supérieure de guidon
- 1 partie centrale de guidon
- 2 parties inférieures de guidon
- les pièces nécessaires au montage du guidon (sachet plastique)
- 1 jauge d'épaisseur
- 1 mode d'emploi

Montage du système de guidage

Figures **A** et **B**

Introduisez, comme sur la figure, la partie inférieure du guidon (6) dans l'orifice se trouvant sur l'appareil. La partie inférieure du guidon (6) s'enfonce avec l'alésage sur le boulon de guidon.

Remarque !

La partie inférieure du guidon peut uniquement être enfoncée sur le boulon de guidon si l'évidement de l'alésage et l'ergot du boulon de guidon s'adaptent l'un à l'autre. S'ils sont l'un sur l'autre, le guidon s'enfonce sur le boulon et il est bloqué.

 Ne forcez pas !

Répétez la procédure avec la seconde partie inférieure du guidon, sur le côté opposé.

Figure **C**

Assemblez les pièces en commençant par le bas, comme illustré sur la figure. Pour le montage, introduisez la vis de tension du montant (3) dans le dispositif de serrage (4) et les alésages. Insérez la rondelle sur la vis de tension du montant et vissez les pièces manuellement à l'aide de la poignée de serrage à tige (2).

Mise en service

Réglage de la hauteur de coupe

Figures **D** et **E**

Posez l'appareil sur une surface solide et plane. Placez-vous derrière l'appareil pour pouvoir poser un pied sur le rouleau de guidage (12).

Desserrez les deux écrous de blocage (8).

Réglez à présent la hauteur de coupe souhaitée en utilisant les manettes de réglage (7) avec vos deux mains.

Remarque !

Les graduations figurant sur le dispositif de réglage de la coupe indiquent la hauteur de coupe approximative :

14 mm = coupe la plus basse

45 mm = coupe la plus haute

Veillez à ce que les flèches repères indiquent des deux côtés la même hauteur de coupe sur les graduations. L'outil de coupe doit uniquement être réglé à une profondeur permettant à la contre-lame de ne pas toucher le sol en cas d'aspérités.

! Lorsque vous avez réglé la bonne hauteur de coupe, revissez à fond les deux écrous de blocage (8).

Consignes de sécurité à respecter lors de la tonte



! Effectuez un contrôle visuel de l'appareil avant toute utilisation, afin de vous assurer que les écrous, les boulons et l'outil de coupe ne sont ni usés ni endommagés. Ne mettez pas l'appareil en service si des dispositifs de sécurité (couvercles) et/ou le système de coupe sont endommagés ou usés. Ne désactivez jamais les dispositifs de sécurité.



! Travaillez uniquement lorsque la visibilité est suffisante. N'utilisez pas l'appareil quand il pleut ou dans un environnement humide.

! Lors de la tonte, portez de bonnes chaussures dotées de semelles antidérapantes et un pantalon long.

Attention ! Outils de coupe en rotation. Risque de coupure en raison de lames tranchantes.



! Sachez que le cylindre à couteaux en rotation (10) peut conduire à des blessures graves. La distance de sécurité donnée par la poignée de guidage doit être constamment maintenue.

Ne mettez jamais vos mains ni vos pieds sur ou sous l'outil de coupe. Les outils de coupe continuent de tourner malgré l'arrêt de la tondeuse !



! Avant de débiter la tonte, parcourez la surface que vous souhaitez tondre afin d'éviter tout dommage au niveau de l'appareil ou d'autres objets et tout danger pour les êtres vivants. Les pierres, morceaux de bois, fils de fer et autres corps étrangers doivent être retirés. Les objets happés par l'outil de coupe risqueraient d'être projetés de manière incontrôlée. Maintenez tout tiers hors de la zone de travail!

! Si l'outil de coupe ou l'appareil rencontre un obstacle ou bute contre un corps étranger, il convient de vérifier si l'appareil n'est pas endommagé.

! Il faut particulièrement faire attention lors de la tonte près des talus et des pentes :

- assurez-vous toujours d'avoir une position stable et tondez toujours transversalement par rapport à la pente.
- Conduisez l'appareil seulement en marchant.
- Ne tondez pas le gazon sur les pentes très raides.
- Danger de trébucher ! Soyez particulièrement vigilant si vous tractez l'appareil en marche arrière et si vous le tirez.

Conseil pratique de tonte

Les appareils peuvent couper le gazon jusqu'aux longueurs suivantes : 140 mm

Remarque ! Si la pelouse doit être soignée, le gazon doit être toujours plus court.

| Au début de la période de tonte, et pour les nouvelles pelouses, on choisit une hauteur de coupe relativement haute pour l'abaisser peu à peu, coupe après coupe. Afin d'obtenir une pelouse bien soignée, la hauteur de coupe doit être réglée sur environ 20 mm.

| Tondez votre pelouse si possible une fois par semaine. Lorsque vous tondez fréquemment, la croissance a lieu dans la partie inférieure du brin d'herbe le rendant ainsi plus résistant. Tondez toujours la pelouse quand elle est à peu près sèche. Pour obtenir une tonte impeccable, guidez l'appareil au pas en tondant des bandes aussi droites que possible. Les bandes tondues doivent se chevaucher de quelques centimètres afin d'éviter la formation de bandes de gazon non coupées.

Entretien et rangement

L'entretien comprend des travaux qui permettent de maintenir l'appareil dans un état de fonctionnement parfait. Un contrôle régulier (bonne fixation des raccords vissés, fissures, endommagements) et le remplacement des pièces défectueuses ou usées sont autant de mesures préventives qui permettent d'éviter les accidents et les pannes.

| Nettoyez l'appareil après l'utilisation et lubrifiez-le légèrement au niveau des paliers. Graissez les tranchants des lames.

| Rangez votre appareil dans un endroit sec.

| Les modèles dotés de la technique de coupe sans friction ne peuvent pas être réaffûtés en raison de la géométrie de coupe particulière. En cas de besoin, il faut remplacer l'outil de coupe (composé de la contre-lame et du cylindre à couteaux) complètement (en set). Adressez-vous à un revendeur agréé, il vous conseillera volontiers. Les réparations à réaliser sur l'appareil et la pose des lames ne peuvent être

effectuées que par les ateliers spécialisés.

| Faites contrôler votre appareil dans la mesure du possible en automne de façon à ce qu'il soit immédiatement opérationnel à la saison de tonte suivante.



| Par mesure de sécurité, utilisez seulement les pièces originales du fabricant ou les pièces agréées par le fabricant.

| Nous signalons expressément que la loi sur la responsabilité produit ne nous oblige pas à couvrir les dommages causés par nos appareils dans la mesure où ces dommages résultent d'une réparation incorrecte, en cas d'utilisation de pièces non originales ou non agréées par le fabricant et de réparation non effectuée par le service après-vente autorisé du fabricant ou un spécialiste autorisé. Il en va de même pour les pièces complémentaires et accessoires.

Ajustage de l'outil de coupe

Figures **F** et **G**

L'outil de coupe de votre appareil a été réglé de manière optimale avant qu'il ne quitte notre site. Si la tonte ne s'effectue plus parfaitement après une utilisation prolongée, corrigez le réglage de la contre-lame.

Attention ! Outil de coupe en rotation. Risque de coupure en raison de lames tranchantes.



| Lors de travaux sur l'outil de coupe, vous risquez de vous couper très gravement. Portez impérativement des gants de protection lorsque vous procédez à des réglages ou des travaux d'entretien au niveau de l'outil de coupe. Les outils de coupe continuent de tourner malgré l'arrêt de la tondeuse !

| Tournez à cet effet l'appareil de 180° de telle sorte que le cylindre à couteaux soit orienté vers le haut.

| Introduisez à présent la jauge d'épaisseur livrée avec l'appareil sur le côté gauche, entre la lame du cylindre à couteaux et la contre-lame.

I Tournez la vis hexagonale dans le sens des aiguilles d'une montre à l'aide d'une clé à fourche de 10 mm jusqu'à ce que la jauge d'épaisseur soit légèrement appliquée. Répétez la procédure sur le côté droit de l'appareil.

Contrôle de l'outil de coupe au moyen d'un essai de coupe

Figure **H**

Attention ! Outil de coupe en rotation. Risque de coupure en raison de lames tranchantes.



I Lors de travaux sur l'outil de coupe, vous risquez de vous couper très gravement. Portez impérativement des gants de protection lorsque vous procédez à des réglages ou des travaux d'entretien au niveau de l'outil de coupe. Les outils de coupe continuent de tourner malgré l'arrêt de la tondeuse !

I Pour l'essai, tournez le cylindre à couteaux ; aucune des 5 lames ne doit buter ou frotter contre la contre-lame.

I Procédez à un essai de coupe avec du papier journal, comme illustré sur la figure. Pour faire tourner le cylindre à couteaux, tournez exclusivement la roue. Ne touchez en aucun cas l'outil de coupe.

Conseils

Tonte avec un bac de récupération de l'herbe (accessoire)

Figure **I**

L'utilisation d'un bac de récupération de l'herbe vous évite le ratissage de l'herbe coupée. Il est disponible en tant qu'accessoire dans le commerce spécialisé.

Pour une récupération optimale de l'herbe dans le bac, il faut que l'herbe soit sèche et que vous poussiez l'appareil en marchant assez.

Protection de l'environnement

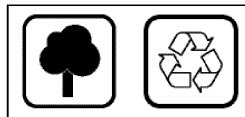

L'emballage ainsi que l'appareil et les accessoires sont en matériaux recyclables.

Le tri écologique des restes des matériaux favorise la réutilisation des matières recyclables.

Dépannage

Généralités

Les incidents se produisent en général seulement quand l'appareil n'est pas traité, entretenu et maintenu correctement. Le tableau ci-après "Tableau de dépannage" renferme les incidents les plus courants et propose des solutions.

Si les incidents ne peuvent être résolus, il est nécessaire de contacter le point de service après-vente le plus proche agréé par le fabricant ou le revendeur agréé.

Tableau de dépannage

Problème	Cause possible	Remède
Bruit anormal, vibrations	Les vis au niveau de l'outil de coupe ou du carter de l'appareil sont desserrées.	Resserrer les vis
Le gazon jaunit, la coupe n'est pas nette.	Lame émoussée	Remplacer la lame
	Hauteur de coupe trop basse	Régler l'unité de coupe plus haut.
	Espace de coupe trop grand entre le cylindre à couteaux et la contre-lame	Ajuster l'espace de coupe avec la jauge d'épaisseur
L'appareil laisse de profondes traces	Le sol est ramolli par l'humidité, le gazon est trop humide	Attendre que le gazon soit sec avant de le tondre

Mise au rebut de l'appareil



Ce symbole présent sur le produit, le mode d'emploi ou bien sur l'emballage, attire votre attention sur le fait qu'il est interdit de le mettre au rebut en fin de vie avec les déchets ménagers habituels.

Les appareils usagés doivent être remis à un point de collecte en vue de leur recyclage.

Les matériaux sont recyclables conformément à leur caractérisation. En remettant votre appareil usagé en vue de son recyclage, du recyclage des matériaux ou encore de toute autre forme de recyclage, vous apportez une contribution importante à la protection de l'environnement.

Votre administration municipale vous fournira les coordonnées des points de recyclages disponibles.

Garantie

Le fabricant accorde sur ses produits exclusivement destinés à un usage privé une garantie de 24 mois (à compter de la date d'achat) qui n'affecte pas les dispositions légales. La garantie s'applique à tous les défauts majeurs tenant d'une manière démontrable à des vices de matériau ou de fabrication.

Elle entraîne à la discrétion du fabricant la livraison d'un produit de remplacement intact ou la réparation gratuite du produit défectueux dans les conditions suivantes :

- Lors du transfert des risques, le produit a été remis sans vices juridiques.
- Un bon d'achat original avec l'adresse de l'acheteur, la date d'achat, la désignation et le modèle du produit est joint.
- Le lieu d'achat se situe dans l'UE.
- Le produit a été traité de façon conforme, suivant les instructions d'emploi.

- Le respect des consignes d’entretien et de nettoyage contenues dans le mode d’emploi est obligatoire. Ni l’acquéreur ni un tiers non agréé n’ont tenté de désassembler ou de réparer le produit.
- Il est essentiel que seuls des pièces de rechange et accessoires originaux ou des pièces homologuées par le fabricant soient utilisés. En cas d’utilisation de pièces ou d’accessoires non originaux, il est impossible d’exclure des dommages consécutifs et des risques d’accidents accrus. Ces dommages ne sont pas couverts par la garantie.
- Le produit doit être remis directement ou envoyé suffisamment affranchi à un point de service après-vente autorisé.
- Le bon d’achat original doit être joint au produit.
- Les dommages résultant d’erreurs de manipulation, d’un usage non conforme, de pièces de rechange, de remplacement et d’accessoires non originaux ou non homologués et d’un entretien ou nettoyage inadéquat ne peuvent faire l’objet d’une garantie.

Les produits renferment des éléments qui s’usent au fil de l’utilisation et du temps. Ces pièces ne sont pas couvertes par la garantie.

Selon le produit, les pièces d’usure suivantes en sont exclues :

Lame / barre de coupe / courroie d’entraînement / rouleau aérateur / cylindre de coupe / contre-lame / plaque de coupe / fil de coupe / couvercle de tête de coupe / scie / batterie nickel-cadmium / brosse / rouleau d’aération.

Cette garantie de fabricant n’affecte pas les droits de garantie à l’égard du distributeur / revendeur.

Inhaltsverzeichnis

Funktionsteile	22
Allgemeine Sicherheitshinweise	22
Bestimmungsgemäßer Gebrauch	23
Lieferumfang	23
Montage des Führungsgestänges	23
Inbetriebnahme	23
Sicherheitshinweise beim Mähen	24
So schneiden Sie richtig	25
Wartung, Pflege und Aufbewahrung	25
Tipps	26
Umweltschutz	26
Behebung von Störungen	26
Beseitigung von Betriebsstörungen	27
Geräte-Entsorgung	27
Garantie	27

Funktionsteile

- 1 Oberteil Führungsgestänge
- 2 Holmspanngriff
- 3 Holmspannschraube
- 4 Spannteil
- 5 Mittelteil Führungsgestänge
- 6 Unterteil Führungsgestänge
- 7 Verstellgriffe
- 8 Feststellmuttern
- 9 Laufräder
- 10 Messerwalze
- 11 Aufnahmehaken für Fangkorb
- 12 Laufrolle

Allgemeine Sicherheitshinweise

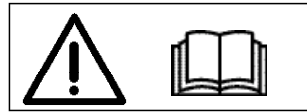

Bitte lesen Sie diese Gebrauchsanweisung vor Montage und Inbetriebnahme Ihres Gerätes sorgfältig und beachten Sie deren Hinweise sowie die beiliegenden Sicherheitshinweise. Machen Sie sich anhand dieser Gebrauchsanweisung mit dem Gerät, den Stellteilen und dem richtigen Gebrauch sowie den Sicherheitshinweisen vertraut. Bewahren Sie diese Gebrauchsanweisung sorgfältig auf und geben Sie diese gegebenenfalls an Nachbesitzer weiter.

Alle Sicherheitshinweise dienen stets auch Ihrer persönlichen Sicherheit.

! Um Schäden und Gefahren durch nicht ordnungsgemäßen Gebrauch zu vermeiden, ist die Gebrauchsanweisung zu beachten und sorgfältig aufzubewahren!

! Bei Weitergabe des Gerätes an andere Personen ist auch die Gebrauchsanweisung mit zu übergeben!

! Verwenden Sie das Gerät bestimmungsgemäß!

! Bedenken Sie, dass der Geräteführer oder Benutzer für Unfälle mit anderen Personen oder deren Eigentum verantwortlich ist!

! Mähen Sie niemals, während Personen, besonders Kinder, oder Haustiere in der Nähe sind!

! Personen mit motorischen Störungen sollten nie ohne Begleitperson das Gerät in Betrieb nehmen, um eine Gefährdung zu vermeiden!

! Kinder erkennen nicht die Gefahren, die beim Umgang mit diesem Gerät entstehen können. Deshalb Kinder niemals unbeaufsichtigt mit diesem Gerät arbeiten lassen!

! Verpackungsmaterialien, wie z.B. Folienbeutel, gehören nicht in Kinderhände!

! Schützen Sie das Gerät vor Witterungseinflüssen (Feuchtigkeit, Frost).

! Örtliche Bestimmungen können das Mindestalter des Benutzers festlegen.

Bestimmungsgemäßer Gebrauch

Das Gerät ist ausschließlich für das Schneiden von Rasen- und Grasflächen im privaten Haus- und Hobbygarten bestimmt.

Die Einhaltung der von Mantis beigefügten Gebrauchsanweisung ist Voraussetzung für den ordnungsgemäßen Gebrauch des Gerätes. Die Gebrauchsanweisung enthält auch Anleitungen für Betrieb, Wartung und Instandhaltung.

Wir weisen ausdrücklich darauf hin, dass wir nach dem Produkthaftungsgesetz bei Zweckentfremdung, falscher Bedienung oder nicht fachgerechter Reparatur keine Haftung für eventuelle Schäden übernehmen. Ebenso sind Garantieleistungen in solchen Fällen ausgeschlossen.

Das Gerät ist nicht für den gewerblichen Gebrauch bestimmt!

Lieferumfang

Kontrolle auf Vollständigkeit

Der Verpackungskarton enthält folgende Teile:

- Handrasenmäher
- 1 Oberteil Führungsgestänge
- 1 Mittelteil Führungsgestänge
- 2 Unterteile Führungsgestänge
- Befestigungsteile für Führungsgestänge (im Polybeutel)
- 1 Fühlerlehre
- 1 Gebrauchsanweisung

Montage des Führungsgestänges

Bilder **A** und **B**

I Stecken Sie, wie abgebildet, das Unterteil des Führungsgestänges (6) durch die Öffnung am Gerät. Das Unterteil des Führungsgestänges (6) wird mit der Bohrung über den Gestängebolzen geschoben.

Hinweis!

Das Unterteil des Führungsgestänges kann nur auf den Gestängebolzen geschoben werden, wenn sich die Aussparung in der Bohrung und die Nase des Gestängebolzens decken. Liegen beide übereinander, schiebt sich das Gestänge über den Bolzen und ist gesichert.

 Wenden Sie keine Gewalt an!

I Wiederholen Sie den Vorgang mit dem zweiten Unterteil des Führungsgestänges auf der gegenüber liegenden Seite.

Bild **C**

I Fügen Sie die Teile, wie abgebildet, von unten nach oben zusammen. Zur Montage stecken Sie die Holmspannschraube (3) durch das Spannteil (4) und die Bohrungen. Schieben Sie die Unterlegscheibe auf die Holmspannschraube und verschrauben Sie die Teile handfest mit dem Holmspanngriff (2).

Inbetriebnahme

Einstellen der Schnitthöhe

Bilder **D** und **E**

I Stellen Sie das Gerät auf einen festen, ebenen Untergrund. Stellen Sie sich hinter das Gerät, so dass Sie einen Fuß auf die Laufrollen (12) stellen können.

I Lösen Sie die beiden Feststellmutter (8).

I Stellen Sie nun mit beiden Händen an den Verstellgriffen (7) die gewünschte Schnitthöhe ein.

Hinweis!

Die Skalen auf der Schnittverstellung geben die ungefähre Schnitthöhe an:

14 mm = Kürzester Schnitt

45 mm = Längster Schnitt

Achten Sie darauf, dass die Schnitthöhenmarkierungspfeile beidseitig die gleiche Schnitthöhe auf den Skalierungen anzeigen. Das Schneidwerkzeug darf nur so tief eingestellt werden, dass das Untermesser bei vorhandenen Unebenheiten den Boden nicht berührt.

! Wenn Sie die Schnitthöhe korrekt eingestellt haben, schrauben Sie die beiden Feststellmutter (8) wieder fest.

Sicherheitshinweise beim Mähen



! Führen Sie vor jeder Benutzung eine Sichtprüfung des Gerätes durch, um festzustellen, dass Muttern, Bolzen und Schneidwerkzeug nicht abgenutzt oder beschädigt sind. Benutzen Sie das Gerät nicht, wenn Sicherheitsvorrichtungen (Sicherheitsabdeckungen) und / oder die Schneidvorrichtung beschädigt oder abgenutzt sind. Setzen Sie niemals Sicherheitsvorrichtungen außer Kraft.



! Arbeiten Sie nur bei ausreichenden Sichtverhältnissen. Benutzen Sie das Gerät nie bei Regen oder in feuchter, nasser Umgebung.

! Tragen Sie beim Mähen festes Schuhwerk mit rutschfesten griffigen Sohlen und lange Hosen.

Achtung! Rotierende Schneidwerkzeuge.
Schnittgefahr durch scharfe Messer.



! Beachten Sie, dass die umlaufende Messerwalze (10) Ihnen schwerste Schnittverletzungen zufügen kann. Der durch die Führungsholme gegebene Sicherheitsabstand zwischen Messerwalze und Benutzer ist stets einzuhalten. Führen Sie niemals Hände oder Füße an oder unter das Schneidwerkzeug. Schneidwerkzeuge laufen nach!



! Gehen Sie die Fläche, die Sie mähen wollen, vorher ab, um Schäden am Gerät oder an Lebewesen/Gegenständen zu vermeiden. Steine, Holzstücke, Drähte und andere Fremdkörper sind zu entfernen. Gegenstände, die das Schneidwerkzeug erfasst, könnten unkontrolliert herausgeschleudert werden. Halten Sie Dritte aus dem Gefahrenbereich fern.

! Sollte das Schneidwerkzeug oder das Gerät auf ein Hindernis bzw. einen Fremdkörper gestoßen sein, sollten Sie das Gerät auf Schäden untersuchen.

! Beim Mähen an Böschungen und Hängen ist besondere Vorsicht geboten:

- Achten Sie auf einen sicheren Stand und mähen Sie immer quer zum Hang.
- Führen Sie das Gerät nur im Schritttempo.
- Mähen Sie nicht an übermäßig steilen Hängen.
- Stolpergefahr! Üben Sie besondere Vorsicht beim Rückwärtsbewegen und beim Ziehen des Gerätes.

So schneiden Sie richtig

Die Geräte können Gras bis zu folgenden Längen schneiden: 140 mm

Hinweis! Wenn die Rasenfläche gepflegt sein soll, muss der Rasen jedoch stets kürzer gehalten werden.

I Zu Beginn der Schneidperiode und bei neu angelegten Rasenflächen wählen Sie die Schnitthöhe relativ hoch und gehen bei den Folgeschnitten allmählich tiefer. Um eine gut gepflegte Rasenfläche zu erhalten, sollte die Schnitthöhe auf ca. 20 mm eingestellt werden.

I Schneiden Sie Ihren Rasen möglichst wöchentlich. Das Wachstum geht beim häufigen Schneiden in den kurzgeschnittenen Halm und macht ihn widerstandsfähig. Schneiden Sie den Rasen immer in einigermaßen trockenem Zustand. Um ein sauberes Schnittbild zu erzielen, fahren Sie das Gerät in möglichst geraden Bahnen im Schritt-Tempo. Die Schneidbahnen sollten sich dabei immer um einige Zentimeter überdecken, damit keine Rasenstreifen stehen bleiben.

Wartung, Pflege und Aufbewahrung

Die Wartung umfasst Arbeiten, die das Gerät in einwandfreiem Betriebszustand halten. Durch regelmäßige Überprüfung (fester Sitz von Schraubverbindungen, Risse, Beschädigungen) und Auswechseln schadhafter oder abgenutzter Teile wird Unfällen und Geräteausfällen vorgebeugt.

I Reinigen Sie das Gerät nach Gebrauch und ölen Sie es an den Lagerstellen leicht ein. Fetten Sie die Messerschneiden.

I Bewahren Sie Ihr Gerät in einem trockenen Raum auf.

I Die Modelle mit berührungsloser Schneidtechnik können aufgrund der besonderen Schneidgeometrie nicht nachgeschliffen werden. Das Schneidwerkzeug (bestehend aus Untermesser und Messerwalze) muss bei Bedarf komplett im Set ausgetauscht werden. Fragen Sie Ihren Fachhändler; er berät

Sie gerne. Reparaturen am Gerät und der Einbau der Messer können nur von geeigneten Fachwerkstätten vorgenommen werden.

I Lassen Sie Ihr Gerät möglichst im Herbst überprüfen, damit es zur nächsten Rasensaison sofort einsatzbereit ist.



I Aus Sicherheitsgründen sind nur Originalersatzteile des Herstellers oder vom Hersteller freigegebene Teile zu verwenden.

I Wir weisen ausdrücklich darauf hin, dass wir nach dem Produkthaftungsgesetz nicht für durch unsere Geräte hervorgerufene Schäden einzustehen haben, sofern diese durch unsachgemäße Reparatur verursacht oder bei einem Teileaustausch nicht die Original-Teile des Herstellers oder vom Hersteller freigegebene Teile verwendet werden und die Reparatur nicht vom autorisierten Kundenservice oder dem autorisierten Fachmann durchgeführt wird. Entsprechendes gilt für Ergänzungsteile und Zubehör.

Schneidwerkzeug nachstellen

Bilder **F** und **G**

Das Schneidwerkzeug Ihres Gerätes wurde vor Verlassen unseres Hauses optimal eingestellt. Sollte der Rasenschnitt nach längerem Gebrauch unsauber werden, so korrigieren Sie bitte die Untermessereinstellung.

Achtung! Rotierendes Schneidwerkzeug. Schnittgefahr durch scharfe Messer.



I Das Arbeiten am Schneidwerkzeug kann Ihnen schwerste Schnittverletzungen zufügen. Tragen Sie unbedingt Schutzhandschuhe, wenn Sie Einstellungen oder Wartungsarbeiten am Schneidwerkzeug vornehmen. Schneidwerkzeuge laufen nach!

I Drehen Sie dazu das Gerät um 180°, so dass die Messerwalze nach oben zeigt.

I Schieben Sie nun die mitgelieferte Fühlerlehre auf der linken Seite zwischen das Messer der

Messerwalze und das Untermesser.

I Drehen Sie die Sechskantschraube mit einem 10 mm Gabelschlüssel im Uhrzeigersinn, bis die Fühlerlehre leicht anliegt. Wiederholen Sie dies auf der rechten Seite des Gerätes.

Schneidwerkzeug per Schnittprobe kontrollieren.

Bild **H**

Achtung! Rotierendes Schneidwerkzeug.
Schnittgefahr durch scharfe Messer.



I Das Arbeiten am Schneidwerkzeug kann Ihnen schwerste Schnittverletzungen zufügen. Tragen Sie unbedingt Schutzhandschuhe, wenn Sie Einstellungen oder Wartungsarbeiten am Schneidwerkzeug vornehmen. Schneidwerkzeuge laufen nach!

I Drehen Sie die Messerwalze zur Probe; keines der 5 Messer darf am Untermesser anschlagen oder schleifen.

I Führen Sie eine Schnittprobe, wie abgebildet, mit Zeitungspapier durch. Um die Messerwalze zu drehen, drehen Sie ausschließlich am Laufrad. Fassen Sie niemals in das Schneidwerkzeug.

Tipps

Mähen mit dem Grasfangkorb (Zubehör)

Bild **I**

Mit dem Grasfangkorb ersparen Sie sich das Zusammenrechen des Rasenschnittgutes. Er ist als Zubehör im Fachhandel erhältlich.

Voraussetzung für ein gutes Auffangergebnis ist, dass der Rasen trocken ist und Sie das Gerät in flottem Schritt-Tempo schieben.

Umweltschutz

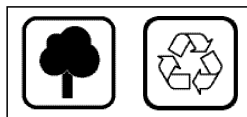

Verpackungsmaterial sowie Gerät und Zubehör sind aus recyclingfähigen Materialien hergestellt.

Die getrennte, umweltgerechte Entsorgung von Materialresten fördert die Wiederverwertung von Wertstoffen.

Beheben von Störungen

Allgemeines

Störungen treten meistens nur dann auf, wenn das Gerät nicht richtig behandelt, gepflegt und gewartet wurde. Die nachfolgende Tabelle „Beseitigung von Betriebsstörungen“ enthält die am häufigsten vorkommenden Störungen und deren Beseitigung. Bei weiteren Störungen ist die nächste vom Hersteller autorisierte Servicestelle oder der autorisierte Fachhändler aufzusuchen.

Beseitigung von Betriebsstörungen

Störung	Mögliche Ursache	Beseitigung
Ungewöhnliche Geräusche, Klappern am Gerät	Schrauben am Schneidwerkzeug oder dem Gerätegehäuse sind lose	Schrauben nachziehen
Rasen wird gelb, Schnitt unsauber	Messer zu stumpf Schnitthöhe zu niedrig Schnittspalt zwischen Messerwalze und Untermesser zu groß	Messer wechseln Schnitt etwas höher einstellen Schnittspalt mit Fühlerlehre nachstellen
Gerät hinterlässt tiefe Spuren	Boden durch Nässe aufgeweicht, Rasen zu nass	Rasen abtrocknen lassen, nicht bei nassem Gras mähen

Geräte-Entsorgung



Dieses Symbol auf dem Produkt, der Bedienungsanleitung oder der Verpackung weist darauf hin, dass dieses Produkt am Ende seiner Lebensdauer nicht über den normalen Haushaltsabfall entsorgt werden darf.

Es muss einer Sammelstelle für das Recycling zugeführt werden.

Die Werkstoffe sind gemäß ihrer Kennzeichnung wiederverwertbar. Mit der ordnungsgemäßen Zuführung des Altgerätes zur Wiederverwertung, der stofflichen Verwertung oder anderen Formen der Verwertung leisten Sie einen wichtigen Beitrag zum Schutz unserer Umwelt.

Bitte erfragen Sie bei der Gemeindeverwaltung die zuständige Entsorgungsstelle.

Garantiehinweise

Der Hersteller gewährt für seine Produkte bei ausschließlich privater Nutzung 24 Monate Garantie (ab Kaufdatum). Die gesetzlichen Gewährleistungsansprüche bleiben davon unberührt.

Die Garantieleistung bezieht sich auf alle wesentlichen Mängel der Produkte, die nachweislich auf Material- oder Fabrikationsfehler zurückzuführen sind. Sie erfolgt nach unserem Ermessen durch die Ersatzlieferung eines einwandfreien Produktes oder die kostenlose Nachbesserung des Produktes, wenn folgende Voraussetzungen gewährleistet sind:

- Das Produkt ist bei Gefahrübergang frei von Rechtsmängeln übergeben worden.
- Ein Original-Kaufbeleg mit Käuferadresse, Kaufdatum, Typ und Produktbezeichnung liegt als Kaufnachweis vor.
- Der Kaufort liegt innerhalb der EU.
- Das Produkt wurde sachgemäß und entsprechend den Empfehlungen in der

Gebrauchsanweisung behandelt.

- Die Wartung und Reinigung des Produktes nach den Angaben der Gebrauchsanweisung ist unabdingbar. Es wurde weder vom Käufer noch von einem nicht autorisierten Dritten versucht, das Produkt zu zerlegen bzw. zu reparieren.
- Es ist sicherzustellen, dass ausschließlich Original-Ersatzteile und Original-Zubehör oder vom Hersteller freigegebene Teile verwendet werden. Bei einem Einsatz von Nicht-Original-Teilen oder Nicht-Original-Zubehör sind Folgeschäden und erhöhte Unfallgefahr nicht auszuschließen. Diese Folgeschäden unterliegen nicht der Garantie.
- Das Produkt muss direkt oder ausreichend frankiert einer autorisierten Servicestelle übergeben bzw. zugeschickt werden.
- Der Original-Kaufbeleg ist dem Produkt beizulegen.
- Beschädigungen aufgrund von Bedienerfehlern, nicht bestimmungsgemäßem Gebrauch, Verwendung von ungeeigneten, nicht originalen oder freigegebenen Austausch-, Ersatz- und Zubehörteilen sowie nicht sachgemäß durchgeführten Wartungs- und Reinigungsarbeiten fallen nicht unter die Garantie.

Die Produkte enthalten verschiedene Bauteile, die einem gebrauchsbedingten Verschleiß bzw. einer normalen Abnutzung unterliegen. Diese Verschleißteile sind nicht Bestandteil der Garantie.

Als Verschleißteile werden, produktabhängig, im Einzelnen folgende Bauteile ausgeschlossen:

Messer / Messerbalken / Antriebsriemen /
Pfliegewalze / Messerwalze / Untermesser /
Schneidplatte / Schneidfaden /
Schneidkopfdeckel / Sägeblatt / Nickel /
Cadmium-Zelle (Batterie) / Bürste / Lüfterwalze.

Diese Hersteller-Garantie berührt die gegenüber dem Händler / Verkäufer bestehenden Gewährleistungsansprüche nicht.

Índice de materias

Componentes	29
Instrucciones generales de seguridad	29
Uso debido	30
Contenido del suministro	30
Montaje del varillaje	30
Puesta en servicio	30
Instrucciones de seguridad que deberán observarse al cortar el césped	31
Cómo cortar	32
Mantenimiento, limpieza, almacenamiento	32
Sugerencias	33
Protección del medio ambiente	33
Solución de averías	33
Eliminación de defectos	34
Eliminación adecuada de la máquina una vez terminada su vida útil	34
Garantía	35

Componentes

- 1 Sección superior de las varillas guía
- 2 Asa de apriete de la barra
- 3 Tornillo tensor
- 4 Pieza de sujeción
- 5 Sección media de las varillas guía
- 6 Sección inferior de las varillas guía
- 7 Manijas de ajuste
- 8 Tuercas de ajuste
- 9 Ruedas de rodadura
- 10 Cilindro portacuchillas
- 11 Gancho de sujeción de la cesta colectora
- 12 Rodillo de rodadura

Instrucciones generales de seguridad

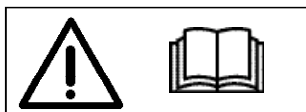

Antes del montaje y de la puesta en servicio de la máquina es necesario leer cuidadosamente las instrucciones de uso y atenerse a las indicaciones así como a las instrucciones de seguridad adjuntas. Familiarícese mediante estas instrucciones para el empleo con el aparato, las piezas de regulación y el uso adecuado así como con las indicaciones de seguridad.

Guarde cuidadosamente las presentes instrucciones de uso y en caso de ser necesario, déselas al próximo propietario de la máquina. Las instrucciones de seguridad siempre tienen como objetivo cuidar también de su seguridad personal.

! Para evitar que se produzcan daños y situaciones peligrosas debido al uso indebido de la máquina, las instrucciones de uso deberán observarse con atención y guardarse cuidadosamente.

! En caso de entregar la máquina a otras personas será necesario entregar también las instrucciones de uso de la misma.

! Es necesario utilizar la máquina como es debido.

! No corte el césped cuando haya cerca personas (sobre todo niños) o animales.

! Para evitar situaciones de peligro, las personas con problemas motrices nunca deberían poner en marcha la máquina sin estar acompañadas por otra persona.

! Los niños no pueden percatarse de los peligros existentes al trabajar con esta máquina, por ello jamás deberá dejarse la misma al alcance de los niños.

! Los materiales de embalaje, como por ejemplo bolsas plásticas, no deberán estar al alcance de los niños.

! Es necesario proteger la máquina de las influencias meteorológicas (humedad, heladas).

! Puede que haya normativas locales que impongan una edad mínima del usuario.

Uso debido

La máquina está destinada exclusivamente para cortar césped y hierba en jardines privados.

Para utilizar correctamente el aparato es imprescindible seguir el manual de instrucciones de Mantis que se adjunta. El manual de instrucciones también contiene información sobre las condiciones de funcionamiento, mantenimiento y conservación.

Hacemos expresa indicación de que según la Ley alemana de responsabilidad por productos defectuosos no nos responsabilizamos por eventuales daños en caso de que la máquina no haya sido utilizada debidamente, haya sido operada de forma incorrecta o en caso de que las reparaciones no hayan sido realizadas por técnicos especializados. Asimismo, en estos casos queda excluida la garantía por defectos.

La máquina no deberá utilizarse con fines comerciales.

Contenido del suministro

Comprobación del contenido suministrado

La caja de embalaje debe contener los siguientes componentes:

- Cortacésped de carrete
- 1 Varilla guía superior
- 1 Varilla guía mediana
- 2 Varilla guía inferior
- Pieza de fijación de las varillas guía (en la bolsa de plástico)
- 1 Galga de rendijas
- 1 Manual de instrucciones

Montaje del varillaje

Imágenes **A** y **B**

Coloque la sección inferior de las varillas guía (6) en el agujero de la máquina, tal cual como se indica en el dibujo. La sección inferior de las varillas guía (6) se empuja a través del agujero por encima del tornillo de la varilla.

¡Nota!

La sección inferior de las varillas guía solo podrá deslizarse encima del tornillo de la varilla, si la escotadura del agujero coincide con el tope del tornillo de la varilla. Si están ubicados uno encima del otro, la varilla se desplaza por encima del tornillo y quedará asegurada.

 ¡No emplear fuerza!

Repita el procedimiento con la segunda sección inferior de las varillas guía del lado de enfrente.

Imagen **C**

Junte las piezas según se indica en el dibujo, desde abajo hacia arriba. Para efectuar el montaje, coloque el tornillo tensor (3) a través de la pieza de sujeción (4) y los agujeros. Coloque la arandela sobre el tornillo tensor y atornille las piezas a mano con el asa de apriete de la barra (2).

Puesta en servicio

Ajuste de la altura de corte

Imágenes **D** y **E**

Coloque la máquina en una base firme y recta. Colóquese detrás de la máquina de modo tal que pueda colocar un pie sobre los rodillos de rodadura (12).

Afloje las dos tuercas de ajuste (8).

Ajuste ahora la altura de corte deseada colocando ambas manos en las manijas de ajuste (7).

¡Nota!

Las escalas indicadas en el dispositivo de ajuste del corte muestran la altura de corte aproximada:

14 mm = corte más corto

45 mm = corte más largo

Cerciórese de que las flechas indicadoras de la altura de corte indiquen en ambos lados la misma altura en las escalas. La herramienta de corte deberá ajustarse a una altura tal que la cuchilla inferior no pueda tocar el suelo teniendo en cuenta las irregularidades del mismo.

Una vez que haya ajustado correctamente la altura de corte, vuelva a ajustar firmemente ambas tuercas de ajuste (8).

Instrucciones de seguridad que deberán observarse al cortar el césped

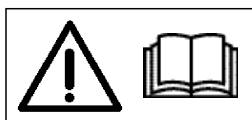

Antes de cada uso es necesario realizar un control visual de la máquina para determinar si las tuercas, los pernos y la herramienta de corte están desgastadas o dañadas. No utilice el aparato si los dispositivos de seguridad (cubiertas protectoras) y / o el dispositivo de corte están dañados o desgastados. Nunca impida el funcionamiento de los dispositivos de seguridad.



La máquina solo podrá utilizarse si las condiciones de visibilidad son suficientes. Nunca utilice el aparato si llueve o en un entorno húmedo o mojado.

Para cortar el césped deberán utilizarse zapatos firmes con suelas antirresbaladizas y pantalones largos.

Atención: Herramientas de corte giratorias.
Peligro de corte debido a cuchillos filosos.



Tenga en cuenta que el cilindro portacuchillas giratorio (10) puede provocar heridas de corte gravísimas. Respete siempre la distancia de seguridad entre el cilindro portacuchillas y el usuario indicada por las barras guía. Nunca coloque sus manos o sus pies sobre o debajo de la herramienta de corte. Las herramientas de corte marchan por inercia.



Revise primero la superficie de césped que querrá cortar, para evitar daños de la máquina o de seres vivos/objetos. Es necesario eliminar las piedras, pedazos de madera, alambres y otros cuerpos extraños de la superficie que se desee cortar. Los objetos que entren en contacto con la herramienta de corte podrían salir disparados incontroladamente. Mantenga alejadas de la zona de peligro a terceras personas.

En caso de que la herramienta de corte o la máquina hayan entrado en contacto con un obstáculo o cuerpo extraño deberá revisarse la máquina para verificar si se han producido daños.

Tenga especial cuidado cuando vaya a cortar césped en pendientes:

- Preste atención a tener un apoyo firme y corte el césped en dirección transversal al declive.
- Conduzca el aparato a velocidad de paseo.
- No corte el césped en laderas demasiado inclinadas.
- ¡Peligro de tropiezos! Tenga sumo cuidado al moverse hacia atrás y al tirar de la máquina.

Cómo cortar

Las máquinas pueden cortar hierba de las siguientes longitudes: 140 mm

¡Nota! No obstante, si desea mantener bien cuidado su césped, debería estar más corto.

¡ Al principio de la época de corte o si la superficie de césped se acaba de colocar, se debe elegir una altura de corte relativamente alta que, en los sucesivos cortes, se debe ir reduciendo. Para conseguir una superficie de césped bien cuidada, la altura de corte se debe ajustar a unos 20 mm.

¡ Siempre que pueda, corte el césped cada semana. Si el césped se corta a menudo, los tallos crecen y se vuelven más resistentes. Cuando corte el césped, procure que esté seco. Para obtener un corte exacto y homogéneo desplace la máquina en superficies lo más rectas posibles. Hágalo con lentitud, a paso de hombre. Los carriles de corte se deben superponer algunos centímetros para evitar que unas tiras de césped queden más altas que otras.

Mantenimiento, limpieza, almacenamiento

Los trabajos de mantenimiento son aquellos que son necesarios para mantener la máquina en perfecto estado de funcionamiento. El control regular (racores firmes, grietas, daños) y el recambio de piezas dañadas o desgastadas permiten prevenir accidentes y evitar que la máquina se deteriore.

¡ Limpie la máquina después de usarla y engrase ligeramente los puntos de apoyo. Lubrique las cuchillas.

¡ Guarde la máquina en un lugar seco.

¡ Los modelos con tecnología de corte sin contacto no pueden ser reafilados debido a la geometría de corte especial. En caso de que sea necesario recambiar la herramienta de corte (cuchillo inferior y cilindro portacuchillas) será necesario recambiar el juego completo. Consulte en los comercios especializados. Le asesorarán con mucho gusto. Las reparaciones

de la máquina y la colocación de las cuchillas solo podrán ser llevadas a cabo por talleres especializados.

¡ De ser posible, haga revisar su máquina en otoño, para poder utilizarla nuevamente ni bien comience la temporada de crecimiento del pasto.



¡ Por motivos de seguridad, utilice sólo repuestos originales del fabricante o piezas autorizadas por éste.

¡ Hacemos constar que, según la ley alemana sobre responsabilidad por productos, no nos responsabilizamos de los daños ocasionados por nuestros aparatos si tales daños son causados por reparaciones indebidas, causados por recambios parciales en los cuales no se han usado las piezas originales del fabricante o piezas autorizadas por éste, ni tampoco si son causados por reparaciones hechas por un servicio técnico distinto al del fabricante o por técnicos no autorizados por el fabricante. Todo ello también se aplica a los accesorios.

Reajustar la herramienta de corte

Imágenes **F** y **G**

La herramienta de corte de la máquina fue ajustada en fábrica de forma óptima. En caso de que tras un largo tiempo de uso el corte del césped no sea prolijo, corrija por favor el ajuste de la cuchilla inferior.

¡Atención! Herramientas de corte giratorias. Peligro de corte debido a cuchillos filosos.



¡ Los trabajos con la herramienta de corte pueden producir heridas de corte gravísimas. En caso de que sea necesario realizar trabajos de mantenimiento o ajuste en la herramienta de corte es necesario llevar guantes de protección. Las herramientas de corte marchan por inercia.

- I Gire la máquina 180° para que el cilindro portacuchillas señale hacia arriba.
- I Ahora empuje la galga de rendijas del lado derecho entre la cuchilla del cilindro portacuchillas y la cuchilla inferior.
- I Gire el tornillo de cabeza hexagonal con una llave de boca de 10 mm en el sentido de las agujas del reloj, hasta que la galga de rendijas esté apoyada ligeramente. Repita el procedimiento para el lado derecho de la máquina.

Efectúe un control de la herramienta de corte realizando una prueba de corte

Imagen **H**

¡Atención! Herramientas de corte giratorias.
Peligro de corte debido a cuchillos filosos.



I Los trabajos con la herramienta de corte pueden producir heridas de corte gravísimas. En caso de que sea necesario realizar trabajos de mantenimiento o ajuste en la herramienta de corte es necesario llevar guantes de protección. Las herramientas de corte marchan por inercia.

- I Gire el cilindro portacuchillas para hacer una prueba. Ninguno de los 5 cuchillos debe toparse con el cuchillo inferior o rozarlo.
- I Realice una prueba de corte con papel de diario, según se indica en el dibujo. Para girar el cilindro portacuchillas gire solamente la rueda de rodadura. Nunca deberá tocarse la herramienta de corte.

Sugerencias

Cortar con cesta colectora de césped (accesorio)

Imagen **I**

Con la cesta colectora de césped se ahorrará el trabajo de rastrillar el césped cortado. Es un accesorio que se puede adquirir en los comercios especializados.

La condición básica para obtener buenos resultados al coleccionar el césped es que el mismo esté seco y que usted empuje la máquina a paso dinámico.

Protección del medio ambiente

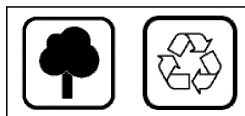

Los materiales de embalaje así como la máquina y los accesorios están construidos con materiales reciclables.

La separación de residuos protege el medio ambiente y fomenta la reutilización de materias primas.

Solución de averías

Aspectos generales

Las averías sólo aparecen en la mayoría de los casos cuando el aparato no se trata, no se cuida y no se mantiene correctamente. En la tabla siguiente "Eliminación de defectos" se recogen las averías más frecuentes y su solución.

Si se dan más averías acuda al puesto de servicio autorizado por el fabricante más cercano o acuda a un distribuidor oficial autorizado.

Eliminación de defectos

Avería	Causa probable	Solución
Ruidos extraños, golpes en el aparato	Hay tornillos sueltos en la herramienta de corte o en la máquina	Apriete los tornillos
El césped amarillea, el corte no es limpio	La cuchilla no está afilada, La altura de corte es demasiado baja La distancia de corte entre el cilindro portacuchillas y la cuchilla inferior es demasiado grande	Cambie la cuchilla Suba la altura de corte un poco Reajuste la distancia de corte con galga de rendijas
La máquina deja huellas muy profundas	El suelo se ha reblandecido por la humedad, el césped está demasiado mojado	Deje que el césped se seque, no corte el césped mojado

Eliminación adecuada de la máquina una vez terminada su vida útil



Este símbolo sobre el producto, las instrucciones de uso o el embalaje indica que este producto no podrá ser eliminado por la vía normal – con los desechos domésticos – una vez que haya terminado su vida útil.

Deberá ser llevado a un punto de recogida de residuos para su reciclaje.

Las materias primas son reutilizables, como podrá verse en su caracterización. Llevando la máquina vieja al punto de recogida para su reciclaje así como con el reciclaje de materiales u otras formas de empleo de los productos reciclables usted contribuirá a proteger nuestro medio ambiente.

En el Ayuntamiento podrá consultar cuál es el punto de eliminación de desechos al cual le corresponde llevar el producto.

Garantía

El fabricante garantiza sus productos para el uso doméstico durante 24 meses (a partir de la fecha de compra). Esta garantía no va en detrimento de los derechos de garantía legales.

Esta garantía hace referencia a todos los defectos importantes de los productos que se demuestre se deben a defectos de fabricación o del material. La garantía consiste en la sustitución por otro producto en buen estado o en la reparación gratuita del producto, lo que se considere más oportuno. Éstas son las condiciones previas que deben darse:

- El producto se ha enviado según la ley en caso de transporte de mercancías peligrosas.
- Se debe adjuntar el comprobante de compra original con la dirección del comprador, la fecha de compra, el modelo y el nombre del producto.
- Debe haberse adquirido en la UE.

- El producto se ha tratado correctamente siguiendo las recomendaciones de las instrucciones de uso.
- Es indispensable haber mantenido y limpiado el producto según las instrucciones de uso. Ni el comprador ni terceras personas sin autorización han intentado desmontar ni reparar el producto.
- Se debe garantizar que sólo se han utilizado recambios y accesorios originales o componentes autorizados por el fabricante. Si se han utilizado piezas o accesorios no originales, no pueden excluirse daños ni un incremento del riesgo de accidentes. Estos daños no están incluidos en la garantía.
- El producto se debe llevar o enviar directamente o por correo a uno de los centros de servicio técnico autorizados.
- Se debe adjuntar el comprobante de compra original.
- Los daños debidos a errores del usuario, a un uso indebido, a la utilización de recambios o accesorios no originales o no autorizados, así como a trabajos de reparación y limpieza incorrectos, no se incluyen en la garantía.

Los productos incluyen distintos componentes sujetos a desgaste por el uso o por el paso del tiempo. Estos componentes sujetos a desgaste no están incluidos en la garantía.

Según el producto, se consideran componentes sujetos a desgaste los componentes siguientes:

cuchillas / barra portacuchillas / correa de transmisión / rodillo de tratamiento / cilindro portacuchillas / cuchilla inferior / placa de corte / hilo de corte / tapa del cabezal de corte / hoja de sierra/ elemento de níquel cadmio (batería) / Cepillo / Rodillo ventilador.

Esta garantía del fabricante no va en detrimento de los derechos de garantía del distribuidor/vendedor.



**1028 STREET ROAD, P.O. BOX 38
SOUTHAMPTON, PA 18966**

www.mantis.com